



**ТЕХНИЧЕСКИЙ ПАСПОРТ ИЗДЕЛИЯ:
КЛАПАН БАЛАНСИРОВОЧНЫЙ
РУЧНОЙ ЛАТУННЫЙ
БЕЗ ИЗМЕРИТЕЛЬНЫХ НИППЕЛЕЙ**

	Сертификат соответствия: ЕАЭС N RU Д.РА09.В.58994/23
	Выдан Испытательной лабораторией ООО «ПОЛИТЕК Групп» (аттестат аккредитации № RA.RU.21AI71)
	Срок действия с 13.11.2023 по 12.11.2028

1. НАЗНАЧЕНИЕ И ОБЛАСТЬ ПРИМЕНЕНИЯ

- 1.1. Клапан балансировочный ручной латунный без измерительных ниппелей предназначен для создания дополнительного гидравлического сопротивления заданной величины при гидравлической увязке контуров, ветвей систем водяного отопления или водоснабжения зданий, сооружений различного назначения.
- 1.2. Клапан позволяет вручную установить необходимое проектное значение перепада давления в соответствии с настроечным графиком или таблицей.
- 1.3. Боковые патрубки служат как для присоединения импульсной линии, так и для подключения измерительного прибора. Патрубки заглушены резьбовыми пробками.
- 1.4. Возможно использование клапана в качестве запорного устройства.
- 1.5. Клапан может быть установлен на технологических трубопроводах с средами не агрессивными к материалам изделия, в том числе с питьевой водой

2. ТЕХНИЧЕСКИЕ ДАННЫЕ

2.1. Номинальное давление: 1,6 МПа

Макс. температура рабочей среды: +120 °С

Рабочая среда: вода, фреон

Тип присоединения: резьбовое, внутренняя цилиндрическая резьба по ГОСТ 6357-81

Диапазон номинальных диаметров: Ду15, Ду20, Ду25

Резьба боковых патрубков: G 1/4"

Диапазон настроечной шкалы: 0-5.0

Условная пропускная способность ($Kvs_{5.0}$) в положении 5.0: Ду15 – 2,94 м³/ч, Ду20 – 4,15 м³/ч, Ду25 – 7,24 м³/ч, Ду32 – 12,5 м³/ч, Ду40 – 20 м³/ч, Ду50 – 27 м³/ч

Монтажное положение: любое.

Рис. 1. Клапаны балансировочные ручные латунные без измерительных ниппелей.



Таблица №1. Конструкция и спецификация материалов клапанов Рис. 1.

№	Наименование	Материал
1	Корпус	Латунь ЛС59-1
2	Золотник	Латунь ЛС59-1
3	Уплотнение золотника	PTFE
4	Сердечник	Латунь ЛС59-1
5	Уплотнение	EPDM
6	Винт	Латунь ЛС59-1
7	Крышка	Латунь ЛС59-1
8	Стопорное кольцо	Нерж. сталь SS304
9	Уплотнение крышки корпуса	PTFE
10	Уплотнительное кольцо	EPDM
11	Резьбовая пробка	Латунь ЛС59-1
12	Уплотнение	EPDM
13	Шток	Нерж. сталь SS304
14	Винт	Латунь ЛС59-1
15	Маховик	ABS-пластик
16	Стопорный винт	Латунь ЛС59-1
17	Заглушка	ABS-пластик

Таблица №2. Габаритные и присоединительные размеры клапанов Рис. 1.

PN, бар	DN	G	L	L1	L2	L3	H	D	S	Вес
		мм	мм	мм	мм	мм	мм	мм	мм	гр.
16	15	1/2"	58	111	23	26	74	73	25	353
	20	3/4"	61	111	28	28,5	77	73	31	388
	25	1"	66	118	26	31,5	83	73	38	503
	32	1 1/4"	66	125	32	35,5	110	73	48	700
	40	1 1/2"	95	144	44	39,5	120	73	54	1090
	50	2"	110	158	54	45	130	73	66	1390

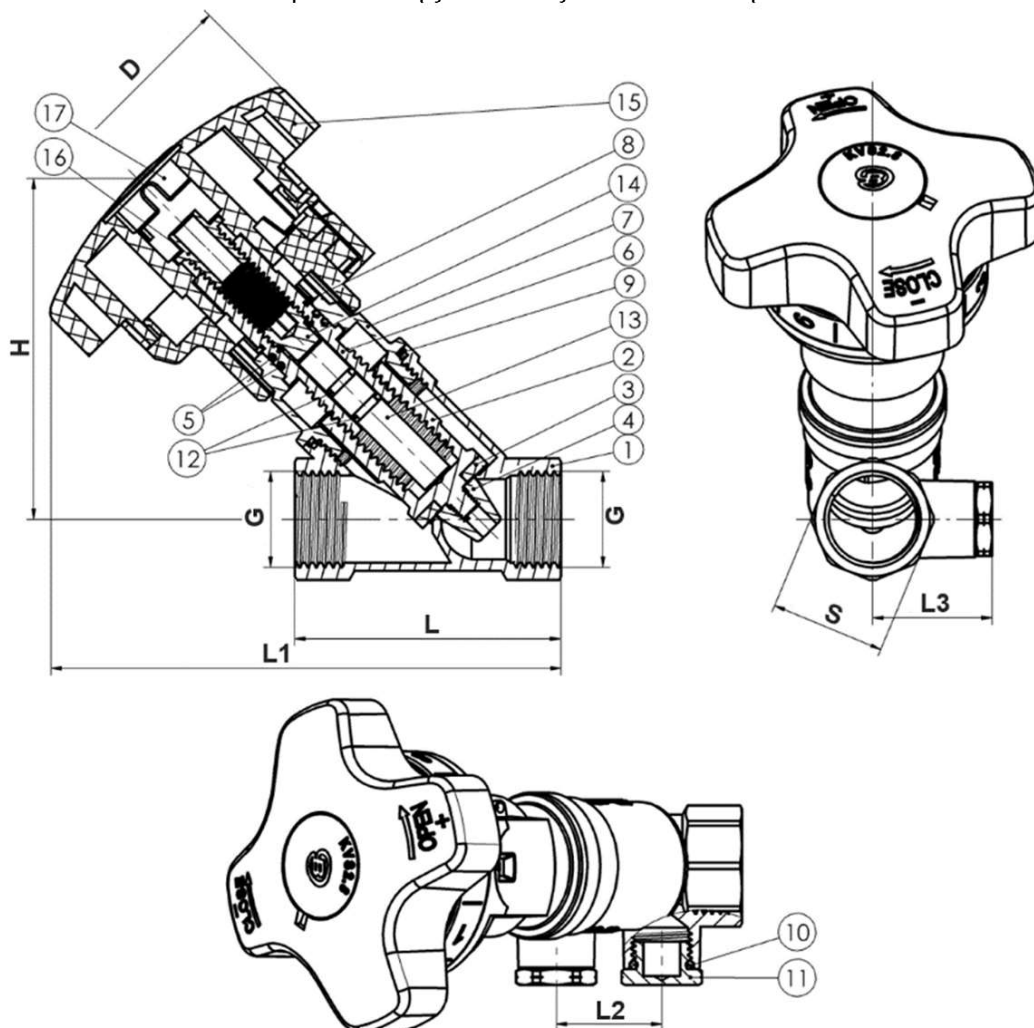
Таблица №3. Гидравлические характеристики.

Настройка (обороты маховика)	Значение Kv (м ³ /ч) для Ду		
	Ду15	Ду20	Ду25
0.2	0,46	0,50	0,49
0.4	0,48	0,53	0,55
0.6	0,51	0,54	0,61
0.8	0,56	0,55	0,63
1.0	0,67	0,61	0,73
1.2	0,82	0,77	1,11
1.4	0,96	0,95	1,46
1.6	1,08	1,14	1,93
1.8	1,22	1,33	2,25
2.0	1,34	1,53	2,53
2.2	1,47	1,73	2,92
2.4	1,60	1,89	3,35
2.6	1,71	2,06	3,71
2.8	1,85	2,26	4,02
3.0	1,96	2,45	4,59
3.2	2,06	2,62	4,86
3.4	2,17	2,78	5,21
3.6	2,24	2,98	5,48
3.8	2,38	3,11	5,77
4.0	2,46	3,29	6,04
4.2	2,56	3,46	6,31
4.4	2,67	3,64	6,55
4.6	2,77	3,80	6,84
4.8	2,88	3,97	7,13
5.0	2,94	4,15	7,24

Таблица №3 (продолжение). Гидравлические характеристики.

Настройка (обороты маховика)	Значение Kv (м ³ /ч) для Ду		
	Ду32	Ду40	Ду50
0.1	0,57	1,20	1,42
0.2	1,25	1,73	2,39
0.4	2,00	1,77	3,22
0.6	2,55	1,84	4,11
0.8	3,09	2,13	4,88
1.0	3,52	2,62	5,77
1.2	3,88	3,08	6,58
1.4	4,20	3,56	7,37
1.6	4,55	4,05	8,09
1.8	5,04	4,58	8,72
2.0	5,45	5,15	9,56
2.2	5,87	5,70	10,38
2.4	6,25	6,22	11,23
2.6	6,67	6,75	11,96
2.8	7,05	7,31	12,60
3.0	7,43	7,88	13,58
3.2	7,84	8,39	14,47
3.4	8,15	9,00	15,22
3.6	8,48	9,54	16,05
3.8	8,88	10,05	16,71
4.0	9,26	10,54	17,67
4.2	9,62	11,08	18,62
4.4	9,92	11,66	19,48
4.6	10,29	12,28	20,49
4.8	10,69	12,93	21,30
5.0	11,04	13,63	22,36
5.2	11,41	14,05	23,01
5.4	11,75	14,72	23,87
5.6	12,11	15,60	24,72
5.8	12,44	16,40	25,61
6.0	12,70	17,08	26,26
6.2	12,89	17,81	27,67
6.4	13,17	18,48	28,44
6.6	13,58	19,12	29,43
6.8	13,83	19,65	30,31
7.0	13,91	20,26	31,21
7.2	14,34	20,42	31,62

3. КОНСТРУКЦИЯ

3.1. Конструкция клапана представляет собой устройство вентильного типа. Установка перепада давления в соответствии с настроечным графиком или таблицей происходит путем перемещения штока (13) с помощью рукояти маховика (15). Измерительные устройства либо импульсная трубка подключаются в боковые патрубки на места резьбовых пробок (11).

4. МОНТАЖ

4.1. Клапаны могут устанавливаться в любом монтажном положении. При этом, расположение клапана должно позволять производить удобную настройку и присоединение измерительных приборов.

4.2. Направление потока рабочей среды должно совпадать с стрелкой на корпусе.

4.3. Монтаж следует производить в соответствии с требованиями СП 73.13330.2012.

4.4. Клапаны нужно устанавливать в конце регулирующего контура, чтобы снизить риск завоздушивания.

5. УКАЗАНИЯ ПО ЭКСПЛУАТАЦИИ

5.1. Изделия должны эксплуатироваться при давлении и температуре, изложенных в технических данных настоящего паспорта.

5.2. Не допускается эксплуатация клапана со снятым или ослабленным винтом крепления рукоятки.

5.3. Не допускается попадание на рукоятку клапана растворителей, лакокрасочных составов и прочих веществ агрессивных к материалу рукоятки.

6. УСЛОВИЯ ХРАНЕНИЯ И ТРАНСПОРТИРОВКИ

6.1. Изделия должны храниться в упаковке предприятия-изготовителя по условиям хранения 3 по ГОСТ 15150.

6.2. Транспортировка изделий должна осуществляться в соответствии с условиями 5 по ГОСТ 15150.

7. УТИЛИЗАЦИЯ

7.1. Утилизация изделия (переплавка, захоронение, перепродажа) производится в порядке, установленном Законами РФ от 04 мая 1999 г. № 96ФЗ "Об охране атмосферного воздуха" (в редакции от 01.01.2015), от 24 июня 1998 г. № 89-ФЗ (в редакции от 01.02.2015г) "Об отходах производства и потребления", от 10 января 2002 № 7-ФЗ «Об охране окружающей среды» (в редакции от 01.01.2015), а также другими российскими и региональными нормами, актами, правилами, распоряжениями и пр., принятыми во исполнение указанных законов.

7.2. Содержание благородных металлов: *нет*.

8. ГАРАНТИЙНЫЕ ОБЯЗАТЕЛЬСТВА

8.1. Изготовитель гарантирует соответствие товара настоящему паспорту при соблюдении Потребителем условий эксплуатации, транспортировки и хранения. Гарантийный срок – 2 года со дня продажи. Срок службы – 2 года. Гарантийные обязательства распространяются на все дефекты, возникшие по вине завода-изготовителя.

8.2. Гарантия не распространяется на дефекты, возникшие в случаях:

- нарушения паспортных режимов хранения, монтажа, испытания, эксплуатации и обслуживания изделия;
- наличия следов воздействия веществ, агрессивных к материалам изделия;
- наличия повреждений, вызванных пожаром, стихией, форс-мажорными обстоятельствами;
- повреждений, вызванных неправильными действиями потребителя;
- наличия механических повреждений или следов вмешательства в конструкцию изделия.

8.3. Претензии к качеству товара могут быть предъявлены в течение всего гарантийного срока.

8.4. Неисправные изделия в течение гарантийного срока ремонтируются или обмениваются на новые бесплатно. Решение о замене или ремонте изделия принимает сервисный центр. Замененное изделие или его части, полученные в результате ремонта, переходят в собственность сервисного центра.

8.5. Затраты, связанные с демонтажом, монтажом и транспортировкой неисправного изделия в период гарантийного срока покупателю не возмещаются.

8.6. В случае необоснованности претензии, затраты на диагностику и экспертизу изделия оплачиваются покупателем.

ГАРАНТИЙНЫЙ ТАЛОН

ГАРАНТИЙНЫЙ СРОК — 2 ГОДА СО ДНЯ ПРОДАЖИ.
СРОК СЛУЖБЫ – 2 ГОДА.

КОЛИЧЕСТВО ШТ. _____

ДАТА ВЫДАЧИ ДОКУМЕНТА _____

ПОДПИСЬ _____

№ _____

ОТК _____

ШТАМП
ТОРГУЮЩЕЙ (ПОСТАВЛЯЮЩЕЙ)
ОРГАНИЗАЦИИ

